

*Obrázek 2*

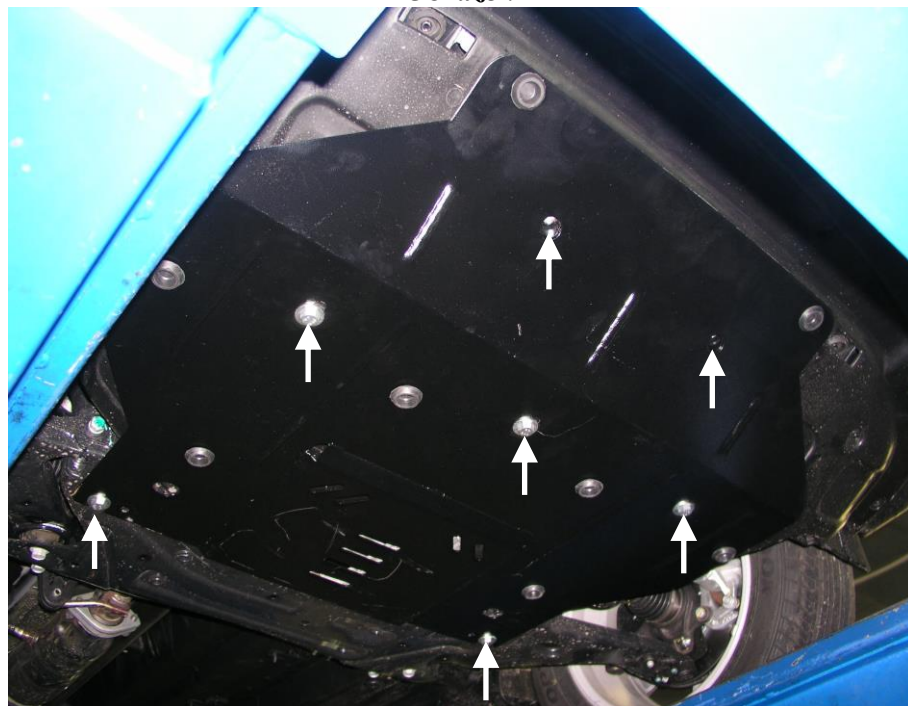

*Obrázek 3*

Kryt pod motor

*1.0313.00*

*Kia Sportage III*



## Kryt 1.0313.00

Aplikovatelnost: Kia Sportage III, r. v. 2010-

Kompletnost:

N <sup>o</sup>	Název	Označení	Počet	Poznámky
1	Ochranný plech	351	1	
2	Držák	219	1	
3	Šroub	M8x25	5	
4	Šroub	M10x25	2	
5	Šroub	M10x35	2	
6	Podložka	A8	3	
7	Podložka	A10	4	
8	Destička	015	2	
9	Destička	016CB	2	
10	Gumový nárazník	30	8	

Schéma montáže krytu pod motor

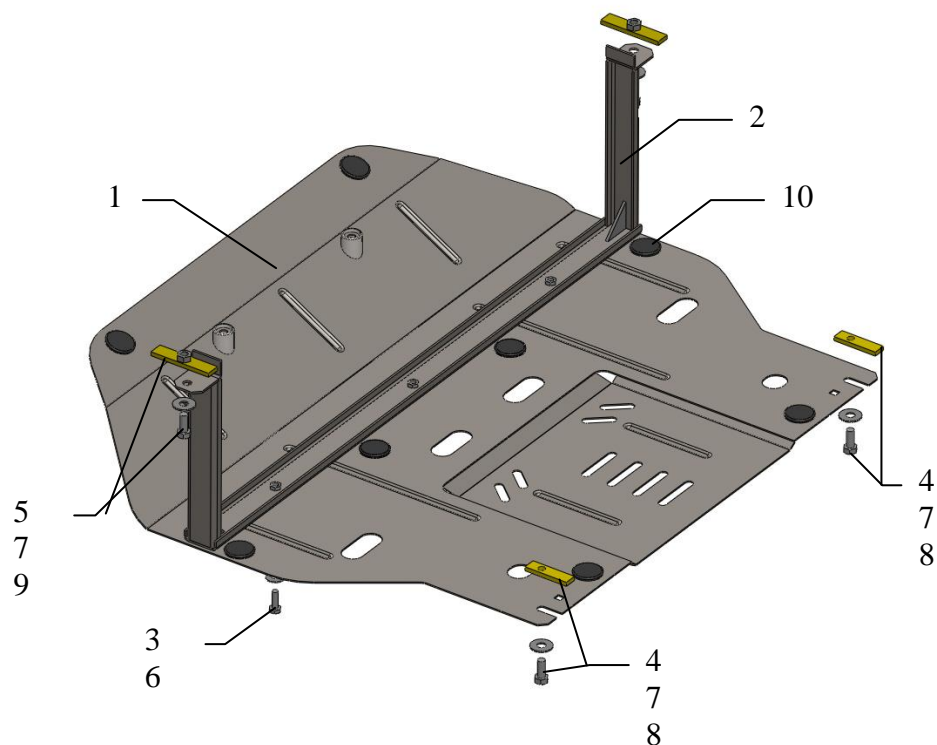

Kryt chrání motor, převodovku, chladič motoru.

## Montáž krytu

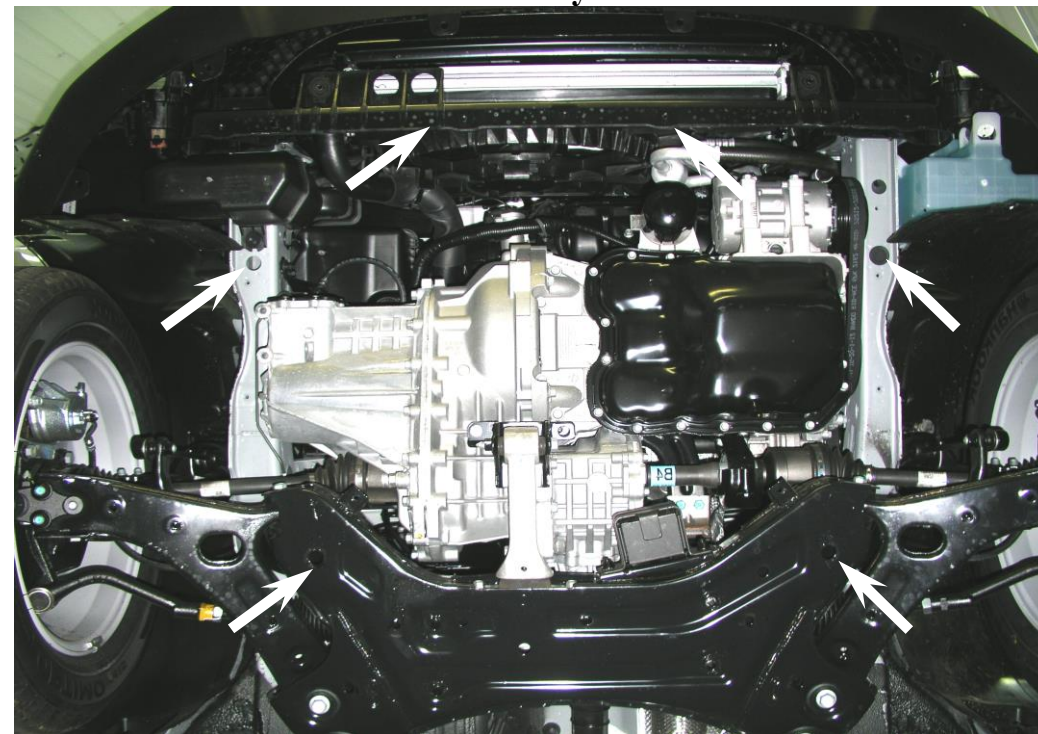

Obrázek 1

1. Demontovat stávající (mateřský) plastový kryt a boční plastová „křídla“.
2. Sundat gumi z otvorů v podélnicích, viz obr. 1.
3. Zavést destičky 9 do otvorů v podélnicích a namontovat držák 2 pomocí šroubů 5, viz obr. 2.
4. Ořezat boční plastová „křídla“ a připevnit k stávajícím upevňovacím bodům.
5. Zavést destičky 8 do bočních otvorů v nosníku motoru a nasadit (ale neutahovat) šrouby 4, viz obr. 1.
6. Namontovat stávající (mateřský) plastový kryt.
7. Zavést ochranný plech 1 v zadní části přes stávající plastový kryt pod šrouby 4, v přední části ochranný plech 1 namontovat pomocí šroubů 3 do upevňovacích bodů.
8. Provrtat otvory Ø10-12 v plastovém krytě v místech připevnění ochranného plechu 1 k držáku 2 (drážky na plechu 1).
9. Připevnit ochranný plech 1 k držáku 2 pomocí šroubů 3, viz obr. 3.
10. Veškerý spojovací materiál utáhnout.

**Pozor!:** Po montáži zkontrolovat zda se ochranný plech nedotýká pohyblivých částí motoru.