

Obrázek 2

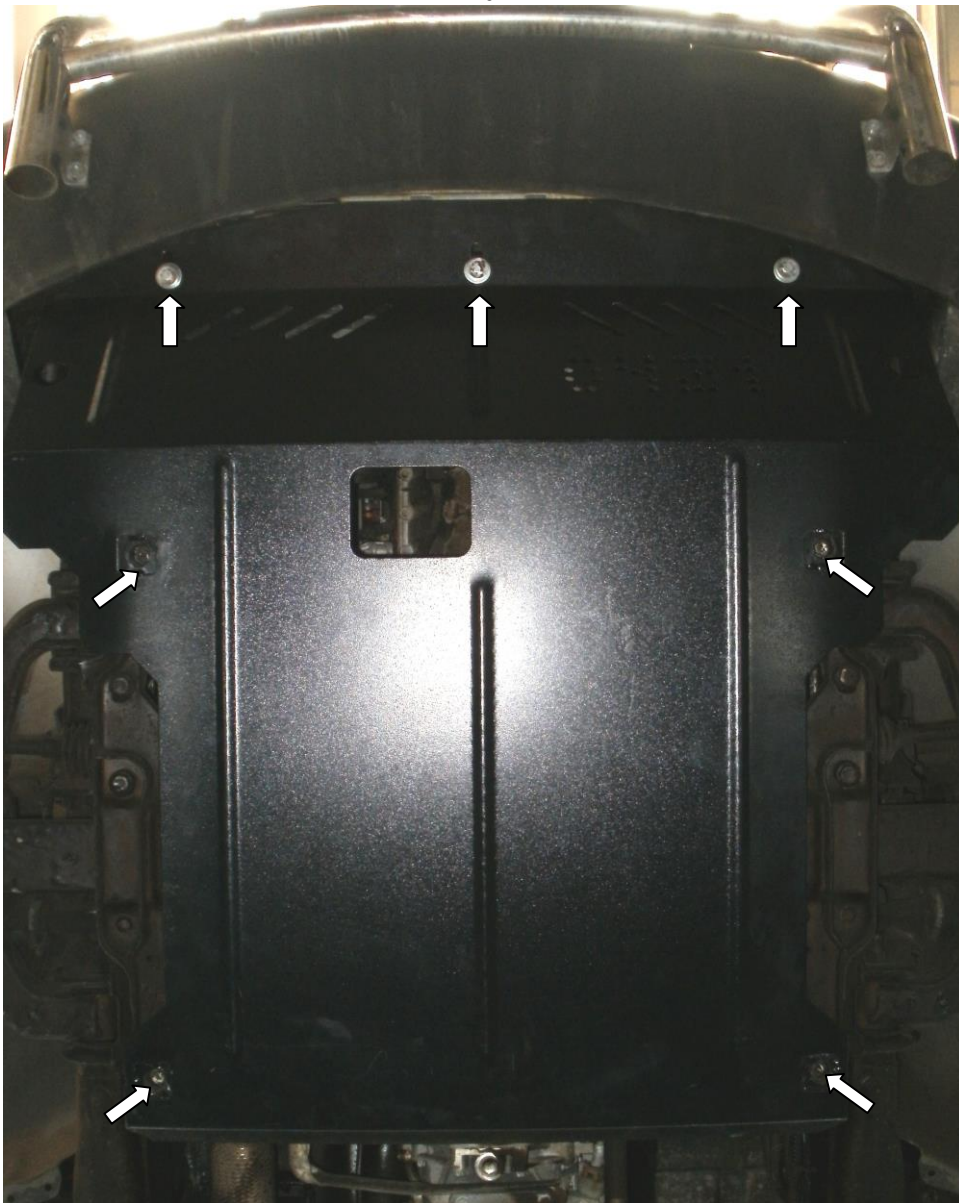

AUTO-RUSSIA.RU



Kryt pod motor

1.0422.00

Mercedes-Benz Sprinter

Kryt 1.0422.00

Aplikovatelnost: Mercedes-Benz Sprinter, r. v. 2006-2009

Kompletnost:

N ^o	Název	Označení	Počet	Poznámky
1	Ochranný plech	473	1	
2	Držák	255	1	
3	Šroub	M8x25	3	
4	Podložka	A8	7	
5	Podložka	A10	7	
6	Matice	M8	4	
7	Spojovací materiál	1.0421	2	

Schéma montáže krytu pod motor

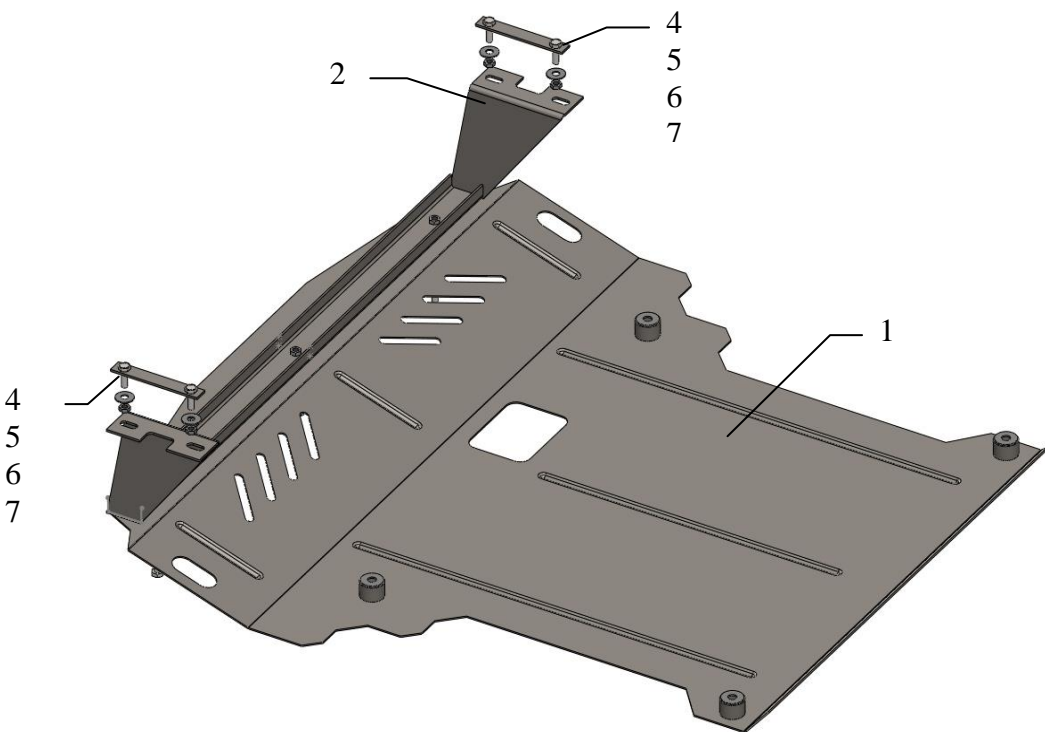

Kryt chrání motor, převodovku, chladič motoru.

Montáž krytu



Obrázek 1

1. Vyvrtat 4 stávající (mateřské) šrouby vedle upevnění pák automobilu, viz obrázek 1.
2. Provrtat otvor \varnothing 10-11 ve vzdalenosti 100 mm od otvorů v podélnicích (ve směru chodu auta) s obou stran a zavést spojovací materiál 7.
3. Namontovat držák 2 do spojovacího materiálu 7 pomocí matic 6.
4. Ochranný plech 1 v přední části připevnit k držáku 2 pomocí šroubů 3, v zadní části – do stávajících upevňovacích bodů pomocí stávajícího (mateřského) spojovacího materiálu.
5. Veškerý spojovací materiál utáhnout.

Pozor!: Po montáži zkontrolovat zda se ochranný plech nedotýká pohyblivých částí motoru.