



Kryt pod motor

1.0384.00
Renault Master

Kryt 1.0384.00

Aplikovatelnost: Renault Master (1998- r.v.)

Kompletnost:

№	Název	Označení	Počet	Poznámky
1	Ochranný plech	434	1	
2	Крышка Zakryt otvoru na výměnu filtru	024	1	
3	Křídlo	186	2	
4	Šroub	M8x16	2	
5	Šroub	M10x25	6	
6	Šroub	M10x35	4	
7	Podložka	A8	2	
8	Podložka	A10	10	
9	Destička	035	2	
10	Destička	016CB	2	

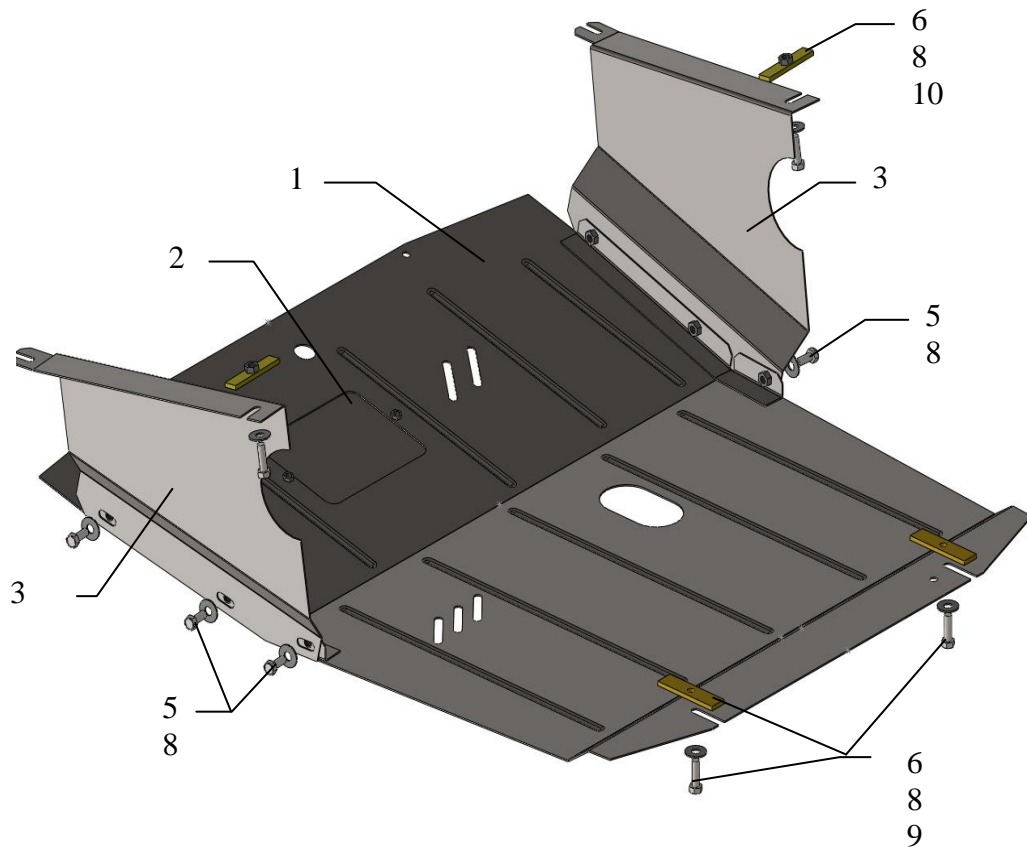

Montáž krytu pod motor

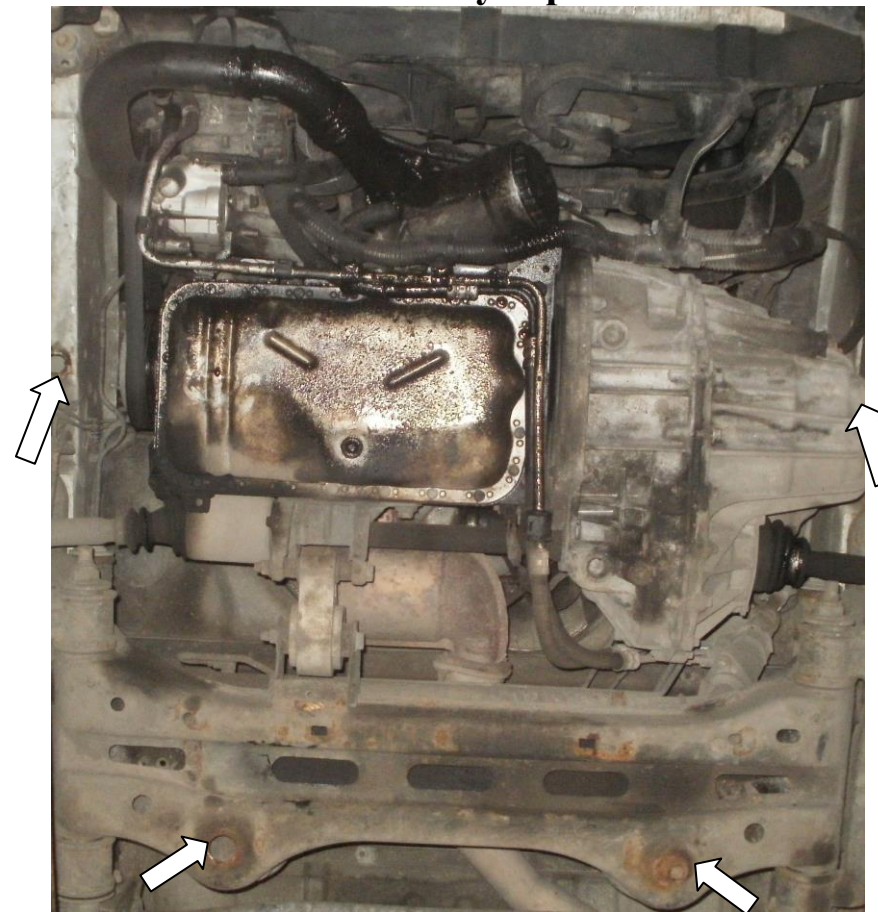

puc.1

1. Zavest destičky 9 v otvory nápravníci motoru a lehce upevnit šrouby 6.
2. Odstranit šrouby upevňující držák nárazníku s podélníkem.
3. Zavest destičky 10 do nosníku vozidla a lehce upevnit šrouby 6.
4. Upevnit křídla 3 šrouby 6 a také upevnit ke stávajícím šroubům, viz. Obrázek 2, 3
5. Upevnit zadní část ochranného plechu 1 šrouby 6, v boční částí ke křídům 3 šrouby 5.
6. Veškerý spojovací materiál utáhnout.

Kryt chrání motor, převodovku a chladič.