



Kryt pod motor

1.0484.00

***Nissan Primastar,
Opel Vivaro,
Renault Trafic***

Kryt 1.0484.00

Aplikovatelnost: *Nissan Primastar, Opel Vivaro, Renault Trafic*

Kompletnost:

№	Název	Označení	Počet	Poznámky
1	Ochranný plech	1.0484.00.6.003.525	1	
2	Víko	CTII.8.003.279	1	
3	„Křídlo“	1.0273.00.6.001.066	2	
4	Šroub	M6x25	3	
5	Šroub	M8x16	11	
6	Šroub	M10x25	2	
7	Podložka	A6	3	
8	Podložka	A8	11	
9	Podložka	A10	2	
10	Destička	016CB	2	
11	Gumový nárazník		2	

Schéma montáže krytu pod motor

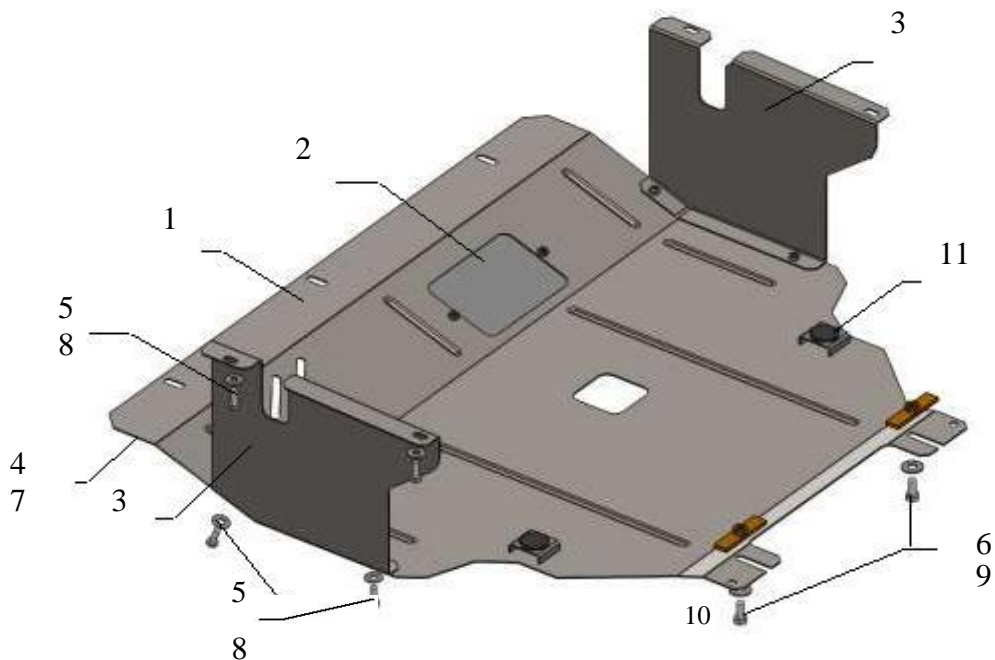

Montáž krytu



Obrázek 1

1. Demontovat stávající plastový kryt a boční „křídla“.
2. Namontovat „křídla“ 3 pomocí šroubů 5, viz obr. 2.
3. Zavést destičky 10 nad otvory v rámě motoru a vsadit (ale nezašroubovat) šrouby 6.
4. Zavést ochranný plech 1 v zadní části k rámu motoru pod šrouby 6, v přední části ke chladičové stěně pomocí šroubů 4 a ke „křídlatům“ 3 pomocí šroubů 5.
5. Veškerý spojovací materiál utáhnout.

Kryt chrání motor, převodovku, chladič motoru.

Kryt má otvor na výměnu olejového filtru.

Pozor! : Po montáži zkontrolovat zda se ochranný plech nedotýká pohyblivých částí motoru.